



MOLINO DE MARTILLOS CMM

Maquinaria para la Industria Cerámica

CRAVEN
INGENIERIA

Calle 36 a sur 721-50
Teléfonos: 4686966 – cel: 3125963760
E-mail: craven.ingenieria@gmail.com
Bogotá, Colombia Craven 2013
Copyright © – Todos los derechos reservados

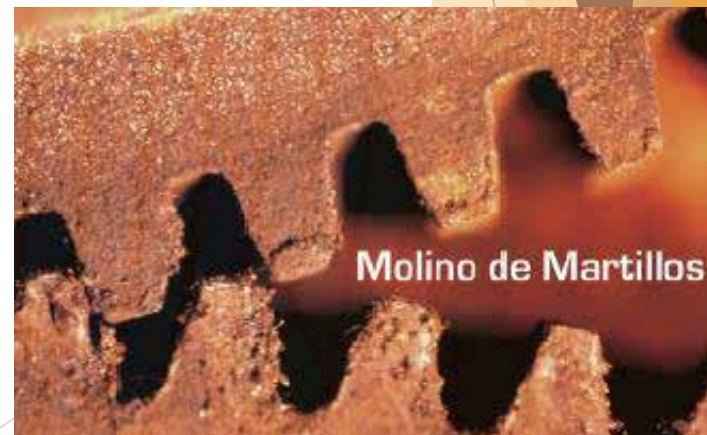

Molino de Martillos

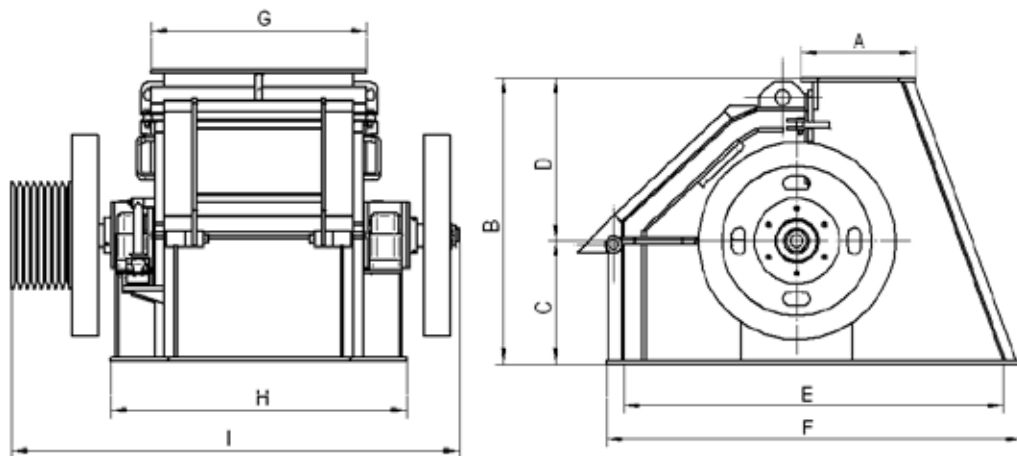

CARACTERÍSTICAS

MODELO	CMM 40	CMM70	CMM 100	CMM120	CMM150	CMM 200
Producción Ton. H Barros a 3 mm	1	5 / 8	10 / 15	15 / 20	16 / 25	28 / 35
Producción Ton. H Barros a 6 mm	1	7 / 10	15 / 20	20 / 25	26 / 35	40 / 50
Potencia absorbida HP	20	40	60	80	100	120 / 150
Peso Neto kg (Aprox)	800	1500	2300	2800	3500	4900
Gato hidráulico Tapa	No	No	opcional	SI	SI	Sí

Los molinos de martillos de CRAVEN son máquinas compactas de molienda para todo tipo de arcillas y algunos agregados con un contenido máximo de humedad del 10%. La gran variedad de modelos nos permite abarcar amplios rangos de producción.

- Eje montado sobre rodamientos de rodillos protegidos contra el polvo por cierre de laberinto.
- Provisto de dos grandes volantes de inercia que garantizan una marcha suave y estabilidad de potencia.
- Martillos de aleación especial con una alta resistencia al desgaste por abrasión.
- Parrillas o barrotes de acuerdo a las exigencia de la arcilla.
- Zonas sometidas a desgaste protegidas por elementos intercambiables en acero especial

MEDIDAS

MEDIDAS EN MILÍMETROS

MODELO	A	B	C	D	E	F	G	H	I
MM 40	360	825	375	450	800	995	460	660	962
MM 70	414	965	420	545	1060	1360	656	910	1410
MM 100	442	1100	476	628	1460	1600	817	1122	1697
MM 200	640	1625	675	950	1600	1700	1320	1420	1978

CRAVEN
INGENIERIA

MOLINO DE MARTILLOS CMM

Nota: Nos Reservamos el derecho de modificar especificaciones y diseños sin previo aviso